

BS 14.4 LT  
BS 14.4 LT Quick  
BS 18 LT  
BS 18 LT Quick  
SB 18 LT



ترجمة التعليمات لأصلية ar



4007430299161

A

SB...



2 (→7.5)

1...

BS...

1 (→7.7)

2 (→7.5)

3 (→7.4)

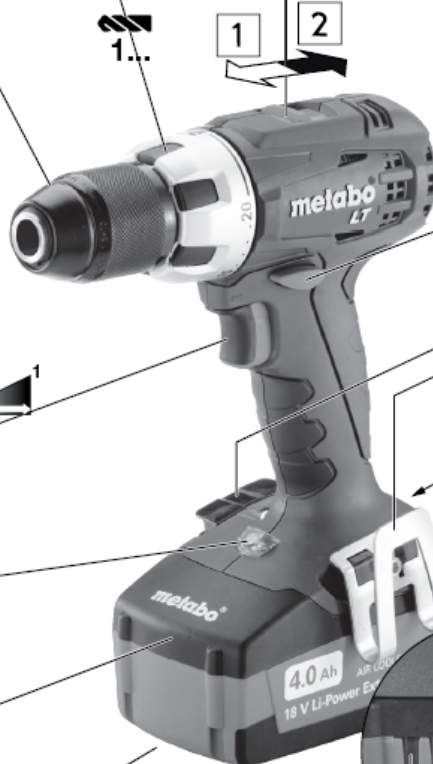

1...

1

2

4 (→7.3)

5 (→7.10)

6 (→7.10)

7 (→7.2)

0

12 (→7.6)

11 (→6.)

10 (→7.2)

14,4 V ... 1,5 Ah ... 6.25498 ... Li-Power Compact  
 14,4 V ... 3,0 Ah ... 6.25454 ... Li-Power Extreme  
 14,4 V ... 4,0 Ah ... 6.25526 ... Li-Power Extreme

18 V ... 1,5 Ah ... 6.25499 ... Li-Power Compact  
 18 V ... 3,0 Ah ... 6.25455 ... Li-Power Extreme  
 18 V ... 4,0 Ah ... 6.25527 ... Li-Power Extreme  
 18 V ... 5,2 Ah ... 6.25587 ... Li-Power Extreme

8 (→7.1)

9 (→7.1)

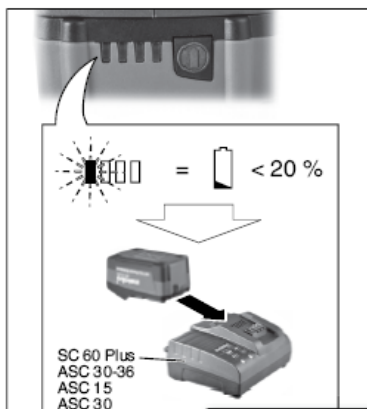
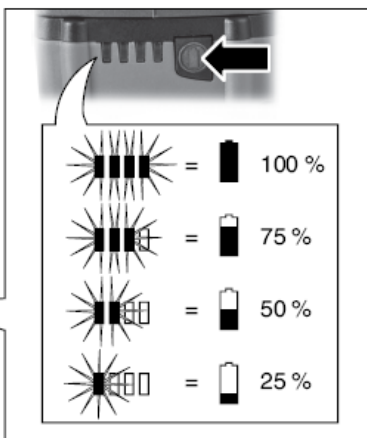
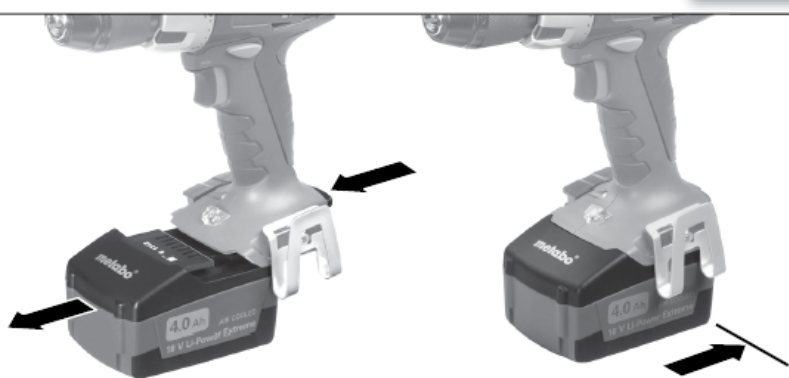

**B****C****D**

E

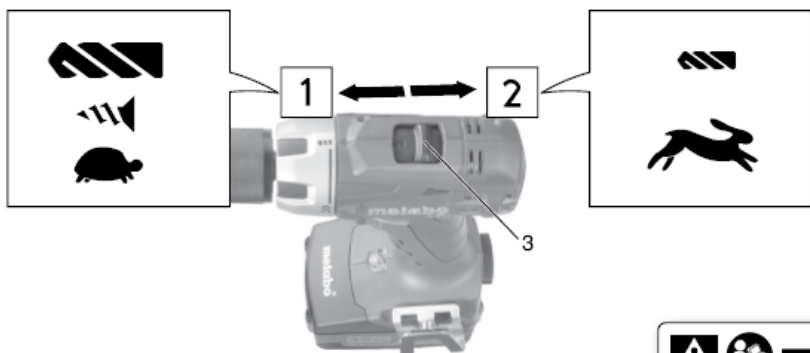



F



1... = Nm ... Nm

 = max. Nm

 (SB 18 LT) = SB...  



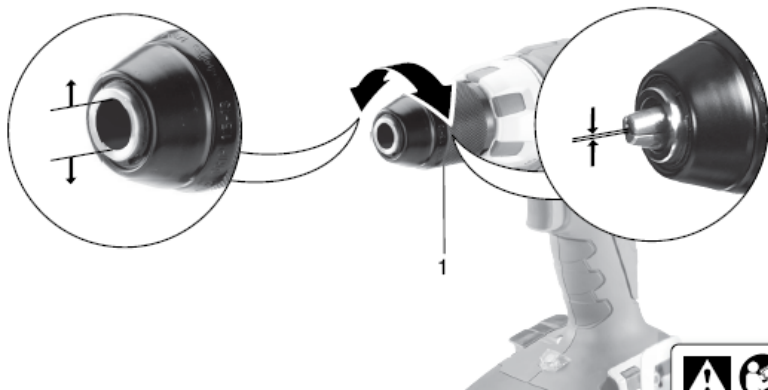

G

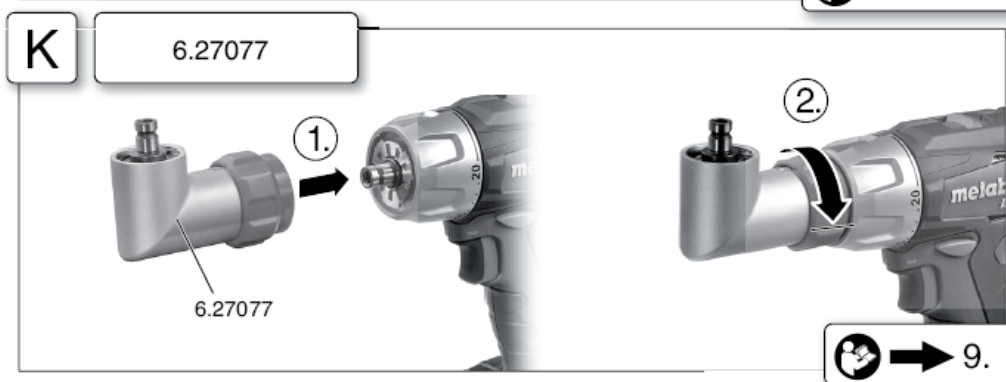
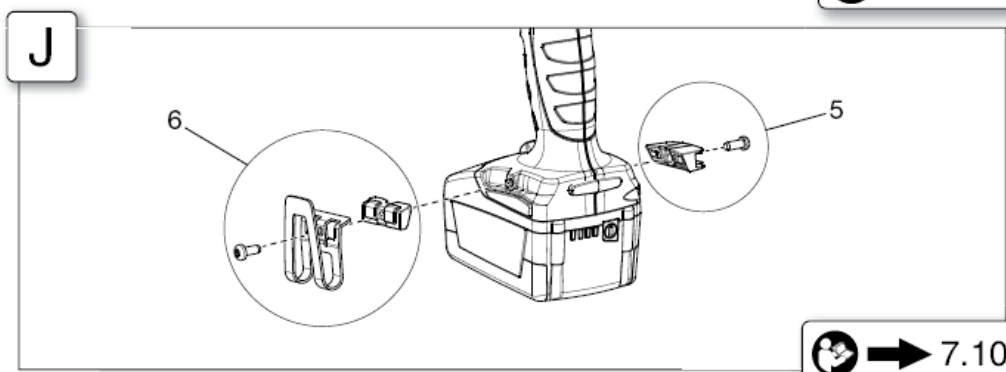
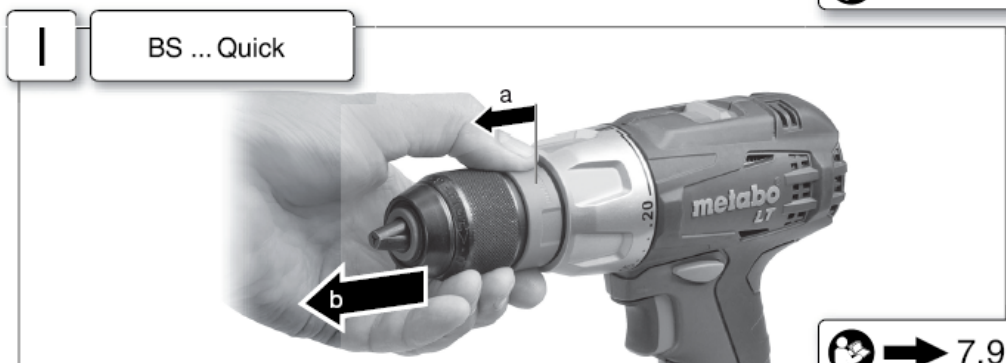
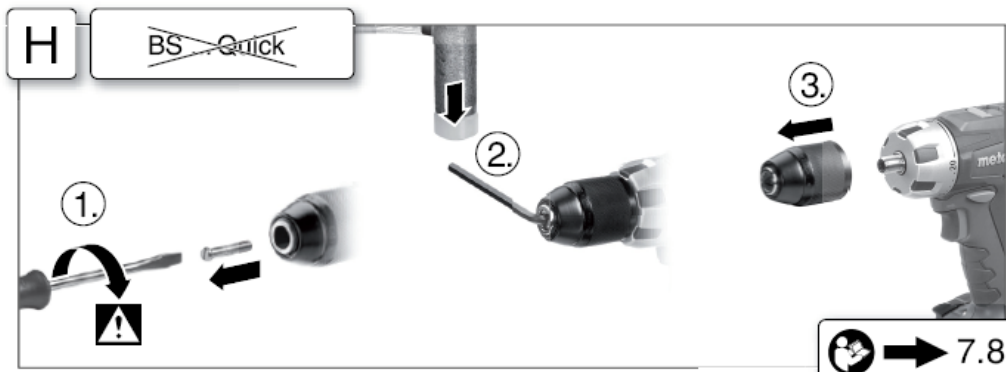

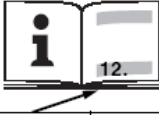

L

			BS 14.4 LT	BS 18 LT	BS 14.4 LT Quick	BS 18 LT Quick	SB 18 LT
	*1) Serial Number		02100...	02102...	02101...	02104...	02103...
U	V		14,4	18	14,4	18	18
n <sub>0</sub>	/min, rpm	1	0 - 400	0 - 450	0 - 400	0 - 450	0 - 450
		2	0 - 1450	0 - 1600	0 - 1450	0 - 1600	0 - 1600
M <sub>1</sub>	Nm (in-lbs)		27 (239)	34 (301)	27 (239)	34 (301)	34 (301)
M <sub>3</sub>	Nm (in-lbs)		50 (442.5)	60 (531)	50 (442.5)	60 (531)	60 (531)
M <sub>4</sub>	Nm (in-lbs)	1	0,7 - 8 (6.2 - 70.8)	0,7 - 8 (6.2 - 70.8)	0,7 - 8 (6.2 - 70.8)	0,7 - 8 (6.2 - 70.8)	0,7 - 8 (6.2 - 70.8)
D <sub>1 max</sub>	 mm (in)		13 (1/2)	13 (1/2)	13 (1/2)	13 (1/2)	13 (1/2)
D <sub>2 max</sub>	 mm (in)		35 (1 3/8)	38 (1 1/2)	35 (1 3/8)	38 (1 1/2)	38 (1 1/2)
D <sub>3 max</sub>	mm (in)	2	-	-	-	-	13 (1/2)
s	/min, bpm		-	-	-	-	24000
m	kg (lbs)		1,7 (3.7)	1,8 (4)	1,8 (4)	1,9 (4.2)	1,9 (4.2)
G	UNF(in)		1/2" - 20 UNF	1/2" - 20 UNF	1/2" - 20 UNF	1/2" - 20 UNF	1/2" - 20 UNF
D <sub>max</sub>	mm (in)		13 (1/2)	13 (1/2)	13 (1/2)	13 (1/2)	13 (1/2)
a <sub>h, ID</sub> /K <sub>h, ID</sub>	m/s <sup>2</sup>		-	-	-	-	17/ 1,5
a <sub>h, D</sub> /K <sub>h, D</sub>	m/s <sup>2</sup>		< 2,5 / 1,5	< 2,5 / 1,5	< 2,5 / 1,5	< 2,5 / 1,5	< 2,5 / 1,5
a <sub>h, s</sub> /K <sub>h, s</sub>	m/s <sup>2</sup>		< 2,5 / 1,5	< 2,5 / 1,5	< 2,5 / 1,5	< 2,5 / 1,5	< 2,5 / 1,5
L <sub>pA</sub> /K <sub>pA</sub>	dB(A)		73 / 3	73 / 3	73 / 3	73 / 3	91 / 3
L <sub>WA</sub> /K <sub>WA</sub>	dB(A)		84 / 3	84 / 3	84 / 3	84 / 3	102 / 3



12.

M

CE \*2) 2011/65/EU 2006/42/EC 2004/108/EC  
\*3) EN 60745

ppm 

2013/07/03، فولكر سيجل

مدیر الابتكار والبعث والتطوير

(4\* میتابوریک جی ام بی ایتس - میتابو - آلی 1 - 72622 نیورتجن، آلمانی

## ترجمة التعليمات الأصلية

### 1. بيان المطابقة

نحن، بصفتنا المسؤول الحصري، نعلن بأن مفكات براغي الثقب التي تعمل بالبطارية، المعرفة بالنوع والرقم المتسلسل (\*1)، تلبّي كافة متطلبات التوجيهات (\*2) والمعايير (\*3). الوثائق الفنية (\*4) -  
 الشكل M.

### 2. الاستخدام المحدد

ماكينات المثقاب والثقب الدفعي مناسبة للثقب في المعدن والخشب والبلاستيك والمواد المماثلة، وأيضا لشد وفك البراغي والتنسين اللولبي كما أن ماكينات المثقاب الدفعي مناسبة للثقب في البناء وأعمال الطوب والحجر.

يحمل المستخدم المسؤولية وحده عن أي ضرر ناجم عن الاستخدام غير المناسب.

يجب مراعاة اللوائح التنظيمية العامة المقبولة للوقاية من الحوادث ومعلومات السلامة المرفقة.

### 3. تعليمات السلامة العامة

لحمايتكم وحماية الأداة الكهربائية خاصتكم، الرجاء الانتباه لكافة أجزاء النصوص المشار إليها بهذه الإشارة !

تنبيه - قراءة دليل التشغيل من شأنها أن تخفف من مخاطر التعرض لإصابة

تنبيه يرجى قراءة كافة تنبيهات وتعليمات السلامة. إن التخلف عن الالتزام بتعليمات وتعليمات السلامة قد يؤدي إلى التعرض لصدمة كهربائية أو الحريق و/ أو التعرض لإصابة خطيرة.

الرجاء الاحتفاظ بكافة تعليمات ومعلومات السلامة للرجوع إليها مستقبلاً. لا تقم بنقل الأداة الكهربائية الخاصة بك إلا مع هذه الوثائق.

### 4. تعليمات السلامة الخاصة

ارتدي واقيات الأذن عند استعمال ماكينات المثقاب الدفعي (الماكينات المعنية بالرمز SB). إن التعرض للضجيج من الممكن أن يؤدي إلى فقدان السمع.

قم بإمسك الأداة الكهربائية بواسطة أسطح الإمساك المعزولة عند تنفيذ أي عملية حيث قد يتلامس ملحق القطع مع الأسلاك الخفية. قد يؤدي تلامس ملحق القطع المتلامس مع سلك كهربائي مكشوف "نشط" إلى تكهرب الأجزاء المعدنية من الأداة الكهربائية وتعرض المشغل للصدمة الكهربائية.

تأكد من أن البقعة التي سوف تعمل عليها خالية من أي كوابل كهرباء أو خطوط غاز أو أنابيب مياه (على سبيل المثال باستخدام جهاز الكشف عن المعادن).



لا تعرض حزم البطارية لهب مباشر  
 لا تستخدم حزم بطارية معيبة أو مشوهة الشكل.

لا تفتح حزم البطارية

لا تلمس أو تحدث ماساً كهربائياً في حزم البطارية

يمكن أن يتسرب القليل من السوائل الأسيديّة أو القابلة للاشتعال من بطاريات الليثيوم أيون المعيبة.



إذا تسرب سائل البطارية ولامس بشرتك، قم بغسله مباشر بالكثير من الماء. إذا تسرب سائل البطارية ولامس عينيك، اغسلهما بماء نظيف واطلب العناية الطبية.



قم بإزالة حزمة البطارية من الماكينة قبل القيام بأي تعديلات أو تحويلات أو إصلاحات.

قبل تركيب حزمة البطارية، تأكد من أن الماكينة مطفأة.

الغبار الناتج عن المواد مثل الطلاء الذي يحتوي على الرصاص، وبعض أنواع الخشب والمواد المعدنية والمعادن قد تكون ضارة. يمكن أن تتسبب عملية ملاسة أو استنشاق الغبار بالحساسية و/ أو أمراض بالجهاز التنفسي للمنشغل أو المارة.

هناك أنواع معينة من الغبار مصنفة على أنها مسرطنة مثل غبار البلوط والزان وخاصة عندما تتزامن مع مواد مضافة لتكثيف الخشب (كرومات، مواد واقية للخشب). المواد التي تحتوي على اسبستوس يجب التعامل معها بواسطة مختصين فقط.

- استخدم جهاز استخراج الغبار حيثما أمكن.

- يجب أن التهوية في مكان العمل على نحو جيد.

- ننصح باستخدام قناع الغبار للفنتر فئة P2.

التزم بالشرط المحلية للمواد التي تريد العمل عليها.

قم بتأمين قطعة الشغل من الانزلاق، على سبيل المثال باستخدام أجهزة التثبيت.

مصابيح LED (11): لا تنظر إلى إشعاع مصباح LED بشكل مباشر بأدوات بصرية.

### 5. الأشكال

الرسوم التوضيحية مزودة في نهاية تعليمات التشغيل:

شرح الرموز:

حركة



الترانس الأول

الترانس الثاني

البراغي

الثقب

إبرون تحديد للعزم

الثقب لدفعي

Nm قوة العزم

قم بحماية حزم البطارية من الماء والرطوبة.



2. أداة التثبيت:

6. لمحة عامة

← الشكل A

قم بتدوير الجلبة في اتجاه "GRIP, ZU" حتى التغلب على المقاومة الميكانيكية الملحوظة.

**إنذار! قابض لقم (جوزة) الثقب لم يتم شده بالكامل بعد!** استمر في تدوير الجلبة (يجب أن تصدر صوت "كليك" عند التدوير) حتى نهاية التدوير - إلا أن فقط تكون الأداة مثبتة بأمان.

**التنظيف:** من حين لآخر، احمل الماكينة بشكل عمودي مع مواجهة قابض اللقم (الجوزة) بدون مفتاح نحو الأسفل وقم بتدوير الجلبة بالكامل في اتجاه "GRIP, ZU" ثم قم بالتدوير بالكامل باتجاه "AUF, RELEASE".  
يخرج الغبار المجمع من قابض اللقم (الجوزة) بدون مفتاح.

7.8 فك قابض اللقم (الجوزة) ← الشكل H

طبق نفس الإجراءات عن تثبيت قابض اللقم (الجوزة)، باستثناء الترتيب العكسي

7.9 قابض لقم (جوزة) مع نظام تغيير لقم سريع (للموديلات BS 14.4 (BS 18 LT Quick, LT Quick

← الشكل I

للإزالة: اضغط على حلقة الانترولوك إلى الأمام (a)، ارفع واخرج قابض اللقم (الجوزة).

للتثبيت: اضغط على حلقة الانترولوك إلى الأمام وحرك قابض اللقم (الجوزة) إلى مسافة حد التوقف على عمود دوران الثقب

7.10 تركيب هوك الحزام (بناء على خصائص الماكينة)/مخزن اللقم (بناء على خصائص الماكينة) ← الشكل J

قم بتثبيت هوك الحزام على اليسار (6)، كما هو مبين.

قم بتثبيت مخزن اللقم على اليسار (5)، كما هو مبين.

8. استكشاف الأخطاء وإصلاحها

8.1 نظام مراقبة الوظائف المتعددة للماكينة

في حال توقف الماكينة عن التشغيل آلياً، تكون الأجهزة الإلكترونية في الماكينة قد نشطت وضح الحماية الآلي. أصوات إشارة تنبيه (تنبيه مستمر) يتوقف صوت التنبيه بعد 30 ثانية كحد أقصى أو عندما يتم إطلاق الزناد (12).

على الرغم من هذه الوظيفة الوقائية، لا يزال التحميل العالي ممكناً مع بعض الاستخدامات المعينة ويمكن أن يؤدي إلى تلف الماكينة.

الأسباب والحلول:

1. حزمة البطارية تقريباً فارغة ← الشكل A, B

(تحمي الأجهزة الإلكترونية حزمة البطارية ضد التلف من خلال التفريغ الكامل).

إذا كان مصباح LED يومض (9)، تكون حزمة البطارية فارغة تقريباً. إذا لزم الأمر، اضغط على الزر (8) وتحقق من أضواء LED (9) للتحقق من مستوى شحن البطارية. إذا كانت حزمة البطارية تقريباً فارغة، يجب إعادة شحنها.

2. التحميل العالي لفترة طويلة مستمر للماكينة من شأنه أن يفصل وظيفة فصل قطع التشغيل بسبب درجة الحرارة.  
اترك الماكينة وحزمة البطارية لتبرد.

ملاحظة: إذا كانت حزمة البطارية ساخنة جداً، سوف تبرد البطارية بسرعة أكبر في شاحن "مبرد بالهواء".

- 1 قابض لقم (جوزة) بدون مفتاح
- 2 جلبة (قوم العزم، الثقب، الثقب الدفعي)
- 3 مفتاح (الترس الأول/الثاني)
- 4 مفتاح تحديد اتجاه الدوران (ضبط التدوير، قفل النقل) - على كلا جانبي الماكينة
- 5 مخزن اللقم\*
- 6 هوك الحزام\*
- 7 زر فك حزمة البطارية
- 8 زر مؤشر القدرة
- 9 مؤشر القدرة والإشارة
- 10 حزمة البطارية
- 11 مصابيح LED
- 12 مفتاح الزناد
- \* محدد بالأداة

7. الاستخدام

7.1 حزمة البطارية، القدرة وعرض الإشارة

← الشكل B

اشحن حزمة البطارية قبل الاستخدام

إذا انخفض مستوى الأداء، أعد شحن حزمة البطارية

درجة التخزين المثلى ما بين 10 درجة مئوية و 30 درجة مئوية

7.2 إزالة واستبدال حزمة البطارية

← الشكل C

7.3 ضبط اتجاه الدوران، تشغيل جهاز سلامة النقل (قفل مفتاح التشغيل) ← الشكل D

← الشكل E

7.4 اختيار الترس  
لا تقم بضبط المفتاح (3) حتى يتوقف المحرك بالكامل.

7.5 ضبط حد قوة العزم والثقب، والثقب الدفعي ← الشكل F

7.6 التشغيل/إيقاف التشغيل، ضبط السرعة

← الشكل A

التشغيل، السرعة: اضغط على الزناد (12). يمكن تغيير السرعة بالضغط على الزناد.

إيقاف التشغيل: أطلق الزناد (12). ملاحظة: الضوضاء التي تصدرها الماكينة عند إيقاف تشغيلها تكون بسبب التصميم (التوقف السريع) ولا تأثير لها على وظيفة الماكينة أو عمر الخدمة.

7.7 قابض لقم (جوزة) بدون مفتاح ← الشكل G

يوجد ساق الأداة الصلب، ربما يكون هناك حاجة إلى إعادة الشد بعد فترة قصيرة من التشغيل.

ملاحظة حول الماكينات التي تحمل العلامة SB...:

1. صوت السقاطة الذي يمكن سماعه بعد فتح قابض لقم (جوزة) الثقب وظيفي ويتم إيقافه بالتدوير العكسي للجلبة.



ملاحظة: سوف تبرد الماكينة بسرعة أكبر إذا قمت بتشغيلها بسرعة الخمول.

D3 max = في الخرسانة  
s = المعدل الدفعي الأقصى  
m = الوزن (مع أصغر حزمة بطارية)  
G = سن عمود الدوران  
D max = نطاق تثبيت قابض اللم (الجوزة)  
القيم المقاسة محددة وفقاً لـ EN 60745.  
==  
==  
== التيار المباشر

المواصفات الفنية المعروضة خاضعة للتفاوت وفقاً للمعايير الصالحة ذات الصلة).

## 9. الملحقات

استخدام فقط معدات ميتابو الأصلية.

استخدم فقط المعدات التي تلبى المتطلبات والمواصفات المدرجة في تعليمات التشغيل هذه.

تركيب حاملة الثقب المنحنية  
للحصول على مجموعة كاملة من الملحقات، يمكنك الدخول إلى الموقع الإلكتروني [www.metabo.com](http://www.metabo.com) أو مشاهدة كتالوج الملحقات..

← الشكل K.

## 10. أعمال التصليح

يجب أن تتم أعمال التصليح للأدوات الكهربائية بواسطة فنيين كهربائيين مختصين فقط.

إذا كان لديك أي من أدوات ميتابو الكهربائية بحاجة إلى تصليح، الرجاء الاتصال بمرکز خدمة ميتابو. للناوون يمكنك الاطلاع عليها على الموقع الإلكتروني: [www.metabo.com](http://www.metabo.com).

يمكن تنزيل قوائم قطع الغيار من الموقع الإلكتروني [www.metabo.com](http://www.metabo.com).

## 11. الحماية البيئية

لا تسمح بملامسة حزم البطارية للماء.

لحماية البيئة، لا تتخلص من الأدوات الكهربائية أو حزم البطارية مع النفايات المنزلية. يجب مراعاة اللوائح التنظيمية المحلية بشأن التجميع والتدوير المنعزل للمكينات غير المستعملة، والتغليف والملحقات. قبل التخلص، قم بتفريغ حزمة البطارية في الأداة الكهربائية. قم بحماية الأقطاب من التلامس (على سبيل المثال، بحمايتها بشريط لاصق).

## 12. المواصفات الفنية

← الشكل L، نحفظ بالحق في إجراء تحسينات فنية.

U فولتية حزمة البطارية

n0 سرعة بدون تحميل:

عزم الشد للبراعي:

M1 = استخدام شد البراعي (الخشب)

M3 = استخدام شد البراعي (المعدن)

M4 = عزم قابل للتعديل

قطر الثقب الأقصى:

D1 max = في الصلب

D2 max = في الخشب اللين

## قيم الانبعاثات



باستخدام هذه القيم، يمكنك تقييم الانبعاثات من هذه الأداة الكهربائية ومقارنة هذه القيم بالقيم المنبئة من أي أدوات كهربائية أخرى. ربما تكون القيمة الفعلية أعلى أو أقل، بناءً على الاستخدام المخصص ووضع الماكينة أو الأداة الكهربائية. في تقدير القيم، عليك تضمين فترات التوقف عن العمل وفترات الاستخدام القليل. بناءً على قيم الانبعاثات المقدرة، يجب تحديد الإجراءات الوقائية للمستخدم – على سبيل المثال، أي خطوات تنظيمية يجب وضعها.

حددت القيمة الإجمالية للاهتزاز (مجموع الكميات الموجهة للاتجاهات الثلاثة) وفقاً لـ EN 60745 كما يلي:

ID, ah = قيمة الانبعاث الاهتزازي (الثقب الدفعي في الخرسانة)

D, ah = قيمة الانبعاث الاهتزازي (الثقب في المعدن)

S, h = مستوى الانبعاث الاهتزازي (شد البراعي بدون دفع)  
..., Kh = متفاوت (اهتزاز)

المستوى النموذجي A – مستويات الصوت الفاعلة المنظورة:

LpA = مستوى ضغط الصوت

LWA = مستوى الطاقة الصوتية

KpA, KWA = التفاوت (مستوى الضجيج)

خلال التشغيل يمكن أن يتجاوز مستوى الضجيج 80 ديسيبل (أسبير)

ارتدي واقيات الأذن!







